

## PROPÓSITO:

Identificar los elementos básicos del dibujo: el punto, la línea, el plano, el contorno, la textura y el color. Cada uno tiene características diferentes, lo que les permite desempeñar funciones determinadas dentro de la composición

## MOTIVACIÓN:



Escoge dos elementos constructivos arquitectónicos, y realízalos en el cuaderno

## EXPLICACIÓN:

### CONCEPTO DE DIBUJO TÉCNICO

- ▶ El dibujo técnico es la representación gráfica de un objeto o una idea práctica. Esta representación se guía por normas fijas y preestablecidas para poder describir de forma exacta y clara, **dimensiones**, formas, características y la construcción de lo que se quiere reproducir.
- ▶ Para realizar el dibujo técnico se requiere de instrumentos de precisión. Cuando no utilizamos estos instrumentos se llama dibujo a mano alzada o croquis.

Los elementos del **dibujo** se combinan para lograr representar una figura. Todos los elementos están en la mente mientras se dibuja, pero a medida que se practica, se vuelven casi inmediatos e

involuntarios. Los elementos necesarios son la línea, la forma, la proporción, la perspectiva, la luz y la sombra.

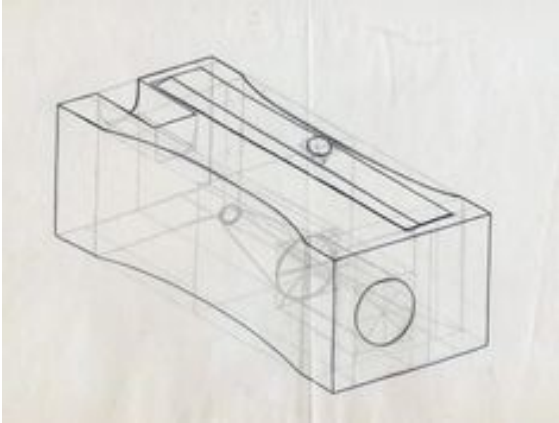

## CONCEPTO DE DIBUJO TÉCNICO.

El dibujo técnico es la representación gráfica de un objeto o una idea práctica.

Esta representación se guía por normas fijas y preestablecidas para poder describir de forma exacta y clara, dimensiones, formas, características y la construcción de lo que se quiere reproducir.

Para realizar el dibujo técnico se requiere de instrumentos de precisión. Cuando no utilizamos estos instrumentos se llama dibujo a mano alzada o croquis.

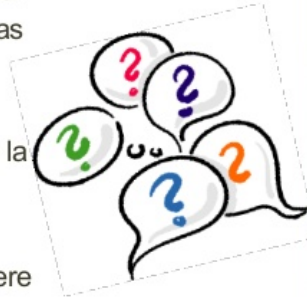

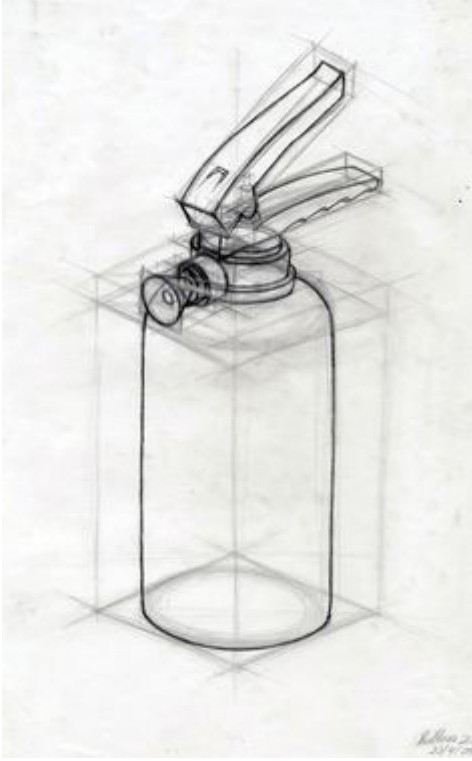

### EJERCICIOS:

1- REALIZA EL RESUMEN DE ELEMENTOS CONSTRUCTIVOS

2-EN TU CUADERNO EMPLEANDO LAS NOCIONES DEL DIBUJO

REALIZA EL CRANEO EN UNA PAGINA COMPLETA, NO OLVIDES EL SOMBREADO:

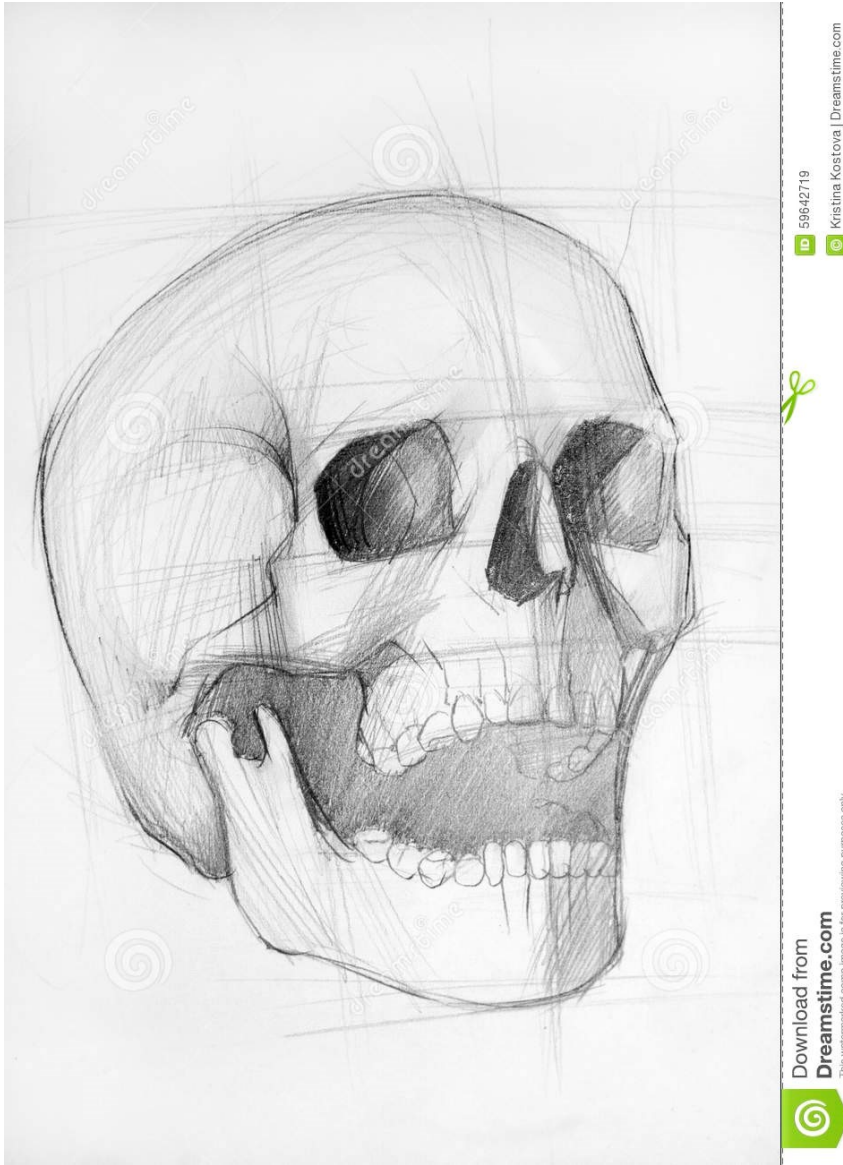

3:ACTIVIDAD NUMERO TRES, PARA REALIZAR EL MIERCOLES 10 DE MARZO

Continuamos con los elementos característicos del dibujo, en una hoja de block, con ayuda de regla y micro punta, imita la siguiente imagen arquitectónica, con sus partes: ANTIGUA CAPILLA

Al terminar, debes envía la fotografía al grupo de whatsapp con tu nombre:

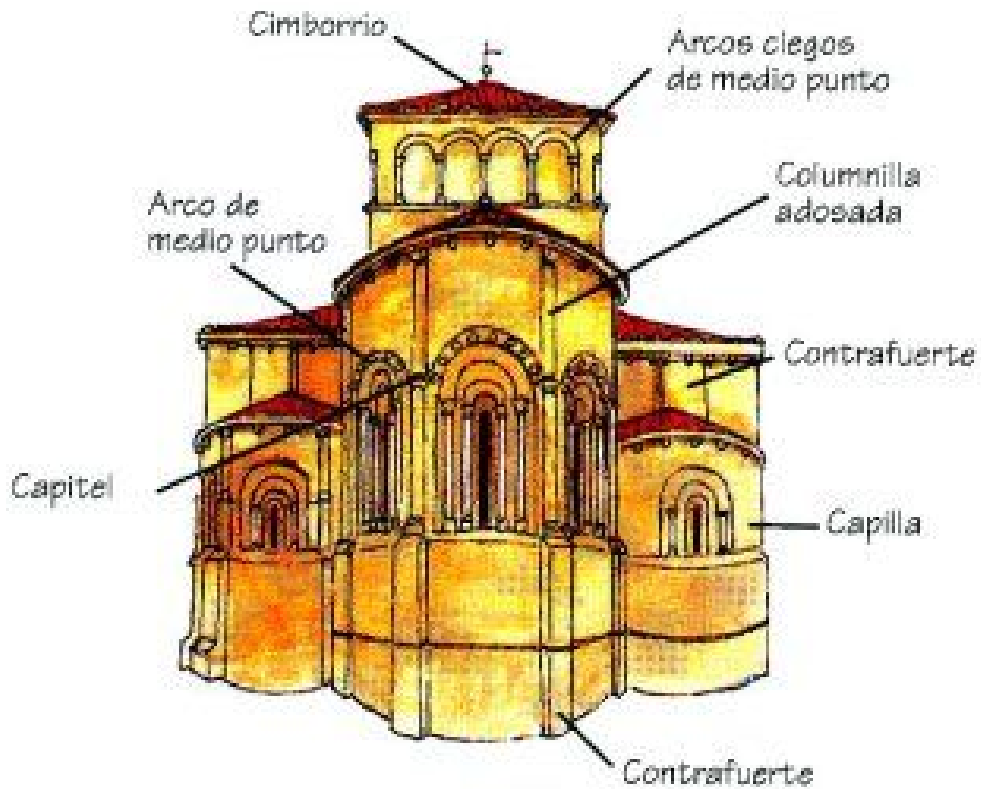

### EVALUACIÓN:

- 1-PUNTUALIDAD EN CONEXION MEET
- 2-PARTICIPACION EN CLASE.
- 3-PRESENTACION DE EVIDENCIAS.
- 4-PUNTUALIDAD EN LA ENTREGA.

### BIBLIOGRAFÍA: